

Kirchengemeinde Ostrachtal

Pfarrversammlung Sanierung Kirche Magenbuch

Aussensanierung

Die Außensanierung Kirche Magenbuch abgeschlossen.

Kosten: 380601 €

Finanzierung:

	Allgemeine Rücklagen	85944,38 €
2	Spenden	10027,15 €
	Zuschuss Landesdenkmalamt	0 €
	Zuschuss Gemeinde Ostrach	19030,08 €
	Darlehen Darlehensfonds	1400000 €
	Zuschuss Bauförderfonds	125600 €
	Gesamtkosten	380601,61 €



Innensanierung

Die Innensanierung der Kirche Magenbuch steht an.

Projektgenehmigung liegt vor. Wir warten auf Zusage Denkmalförderung.

Investitionen	577760
Zuschuss Diözese	149200
Zuschuss Diözese Energiegutachten	2100
Zuschuss Denkmalflege	64000
Zuschuss Gemeinde	28880
Kirchengemeinde	333580



Baukostenübersicht 07.07.2021

- Baukonstruktion: 221.230 €
- Technische Anlagen: 180.169 €
- Ausstattung und Kunstwerke: 55.893 €
- Baunebenkosten: 120.468 €
- Gesamtkosten: 577.760 €

Weiteres Vorgehen

- Denkmalrechtliche Genehmigung Landratsamt Sigmaringen liegt vor
- Projektgenehmigung Diözese Freiburg liegt vor
- Denkmalförderung beantragt Entscheidung Herbst 2023
- Stiftungsratsentscheidung: Endgültige Umsetzung und Baufreigabe
- Ausschreibung und Vergabe der Arbeiten: Winter 2023/2024
- Bemusterung z.B Leuchten, Sitzpolster, Betonpflaster usw.
- Innensanierung: Januar 2024 – Juni 2025
- Kirche geschlossen von Januar 2024 bis Weihnachten 2024
- Abrechnung mit Diözese Freiburg

Verlegung Taufstein

Der Taufstein soll in den Kirchenraum verlagert werden, damit er Mittelpunkt der Pfarrei Magenbuch wird. Der aus dem Jahre 1585 stammende Taufstein soll gleichzeitig restauriert werden.



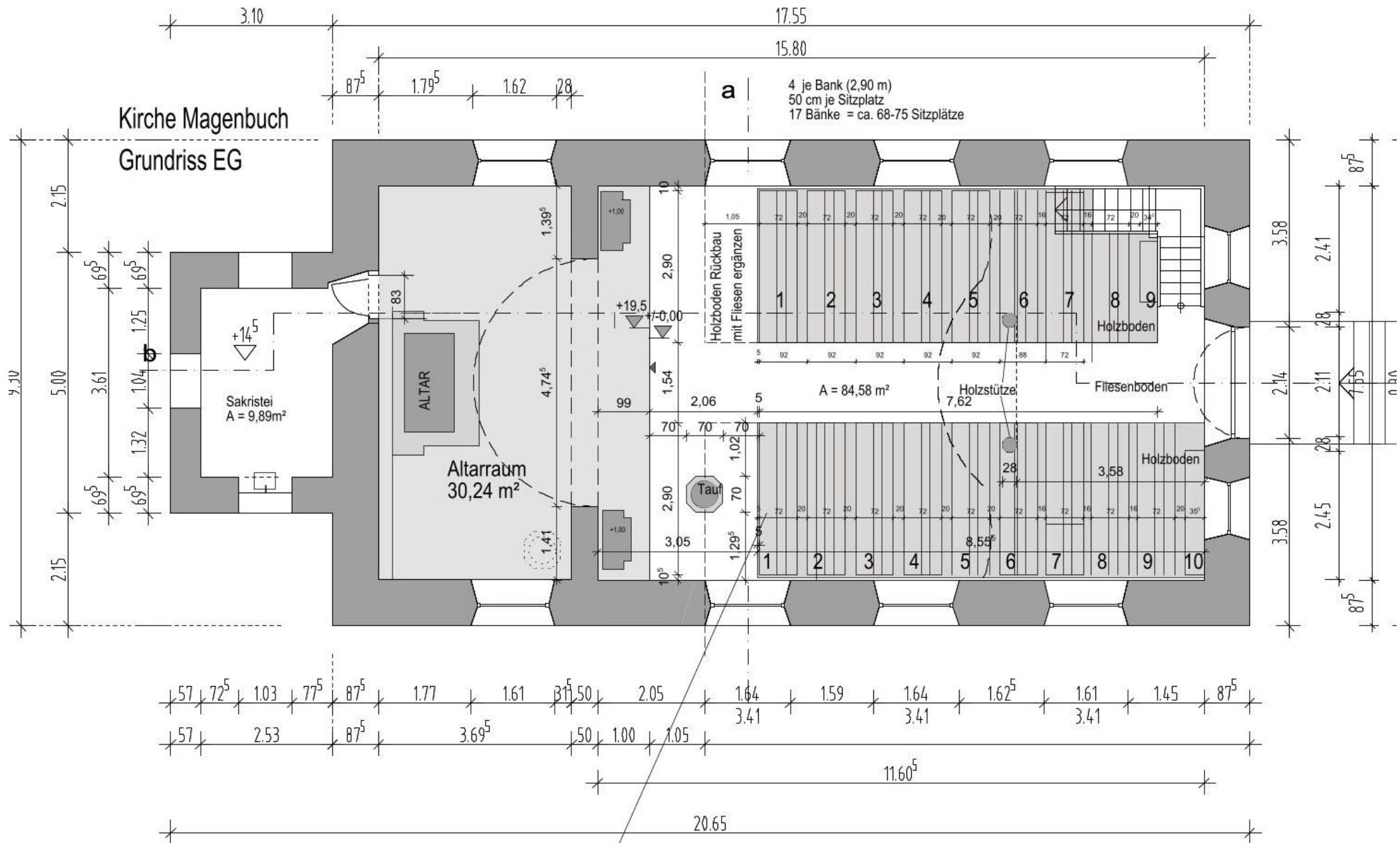

Natursteinböden

Die Fehlstellen werden ausgebessert

Der Jurabodenbelag im Chor erhält ein
Reinigungsschliff



Die bunten Betonfliesen werden
nachgemacht



Die Gedenkplatte aus Muschelkalk soll erhalten bleiben
Der Übergang zu den Fliesen wird überarbeitet



Der Gestühlboden wird
überarbeitet
Die Heizung wird erneuert



Das Kirchengestühl wird
überarbeitet
Es werden neue Sitzpolster
aufgelegt



Beispiel der mechanische Fensterlüftung
Die Steuerung erfolgt abhängig der
Luftfeuchtigkeit innen und außen

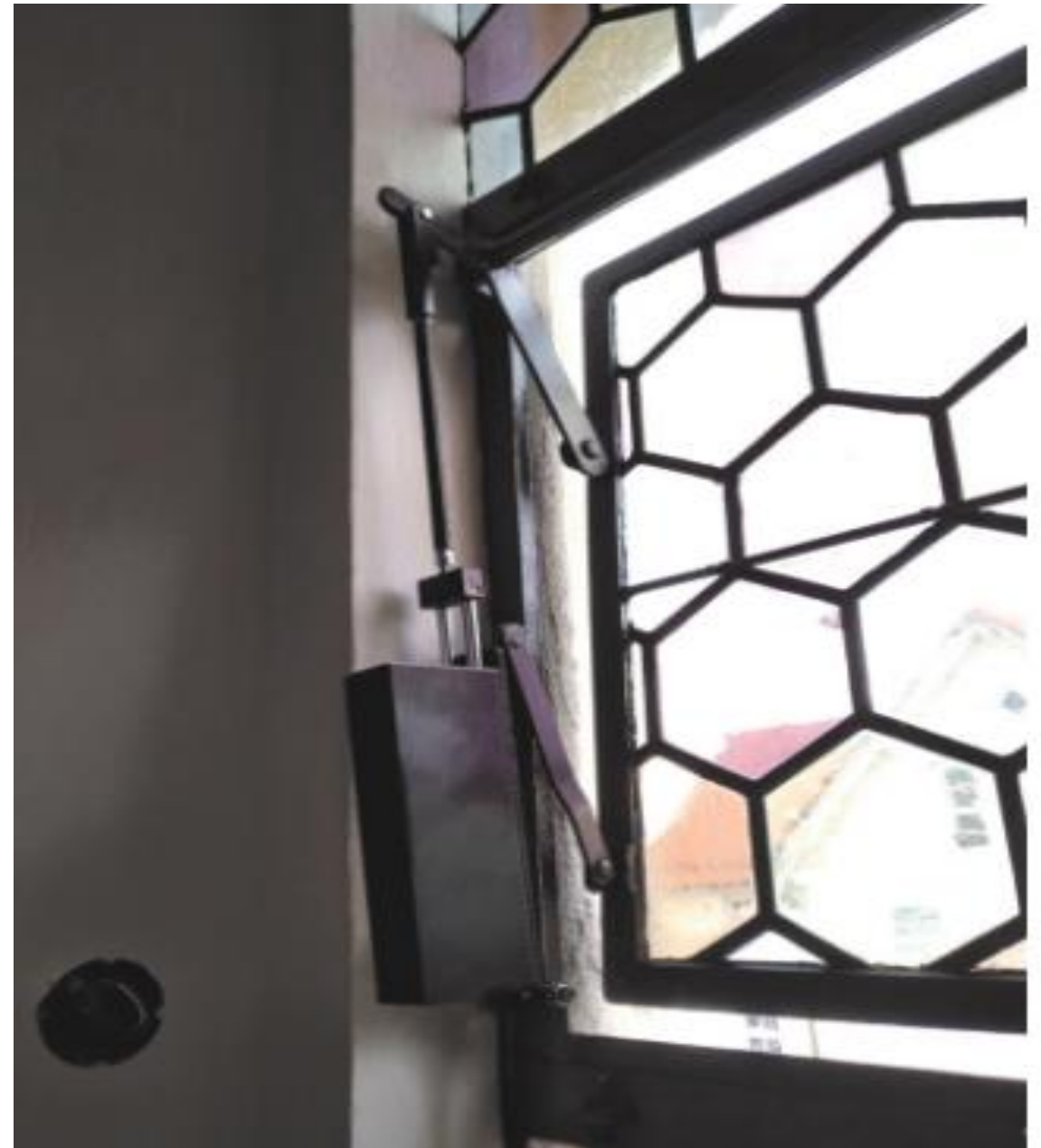

Elektro- Bankheizungen

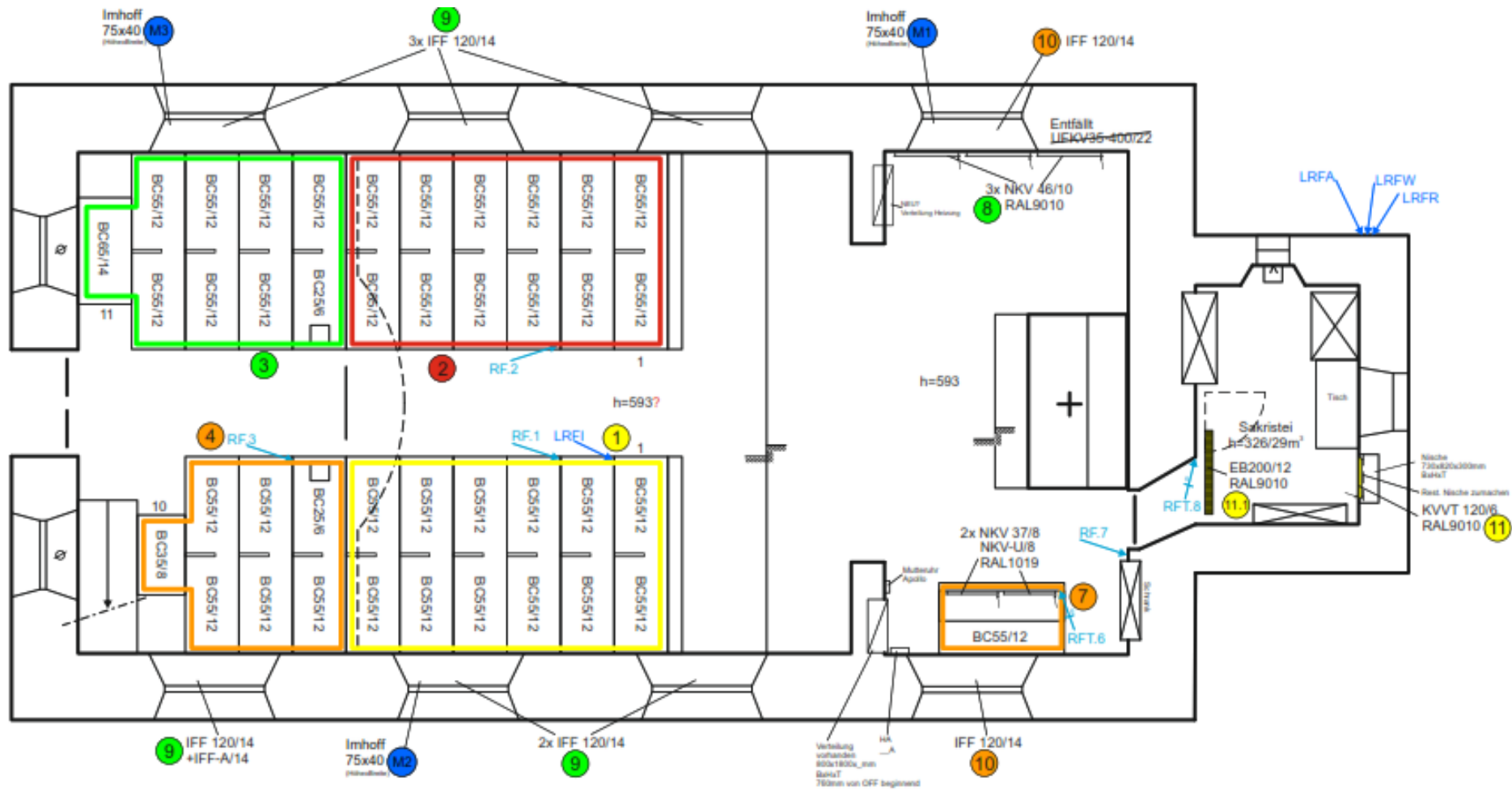

Heizung auf der Empore

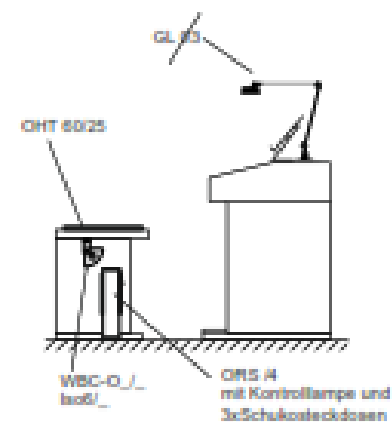
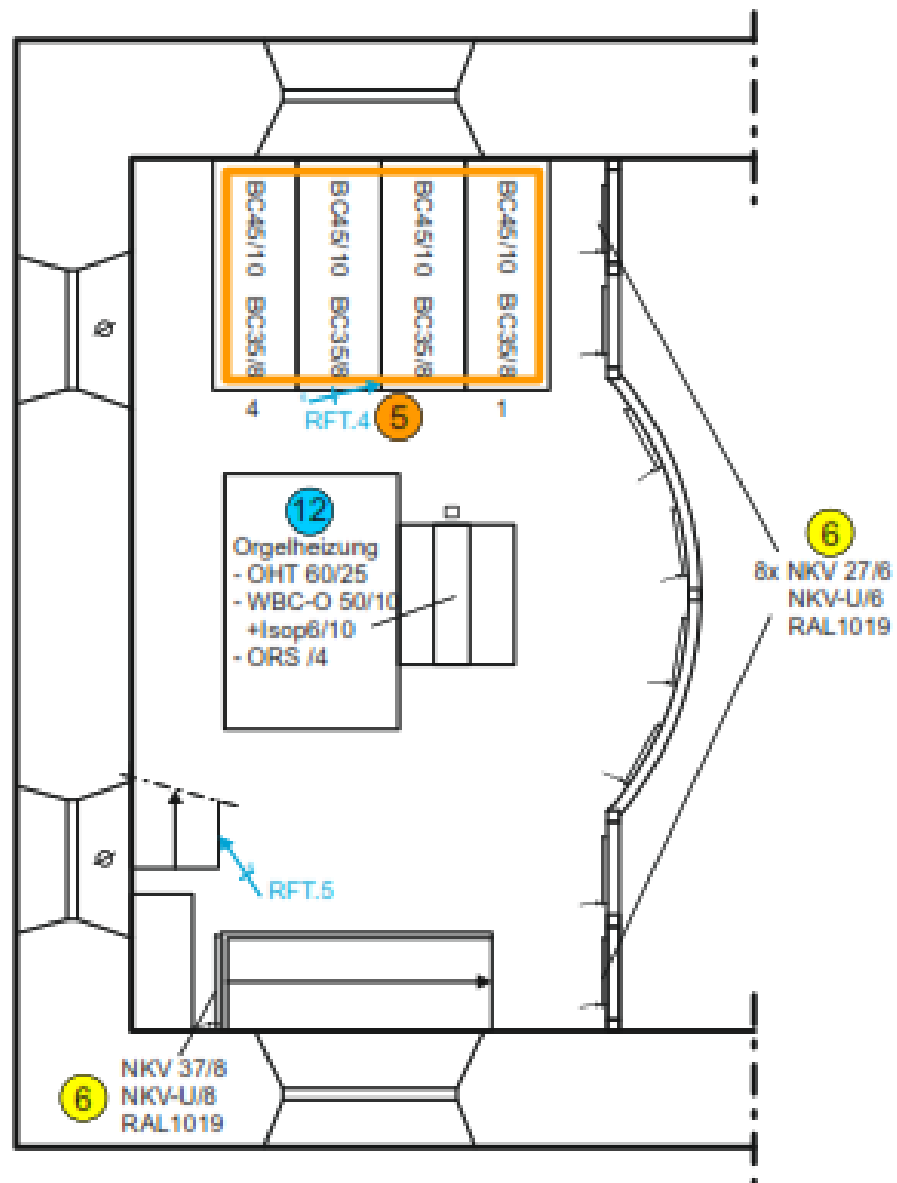

Bekämpfender Holzschutz durch Begasung des ganzen Kirchenraums am Ende der Maßnahmen

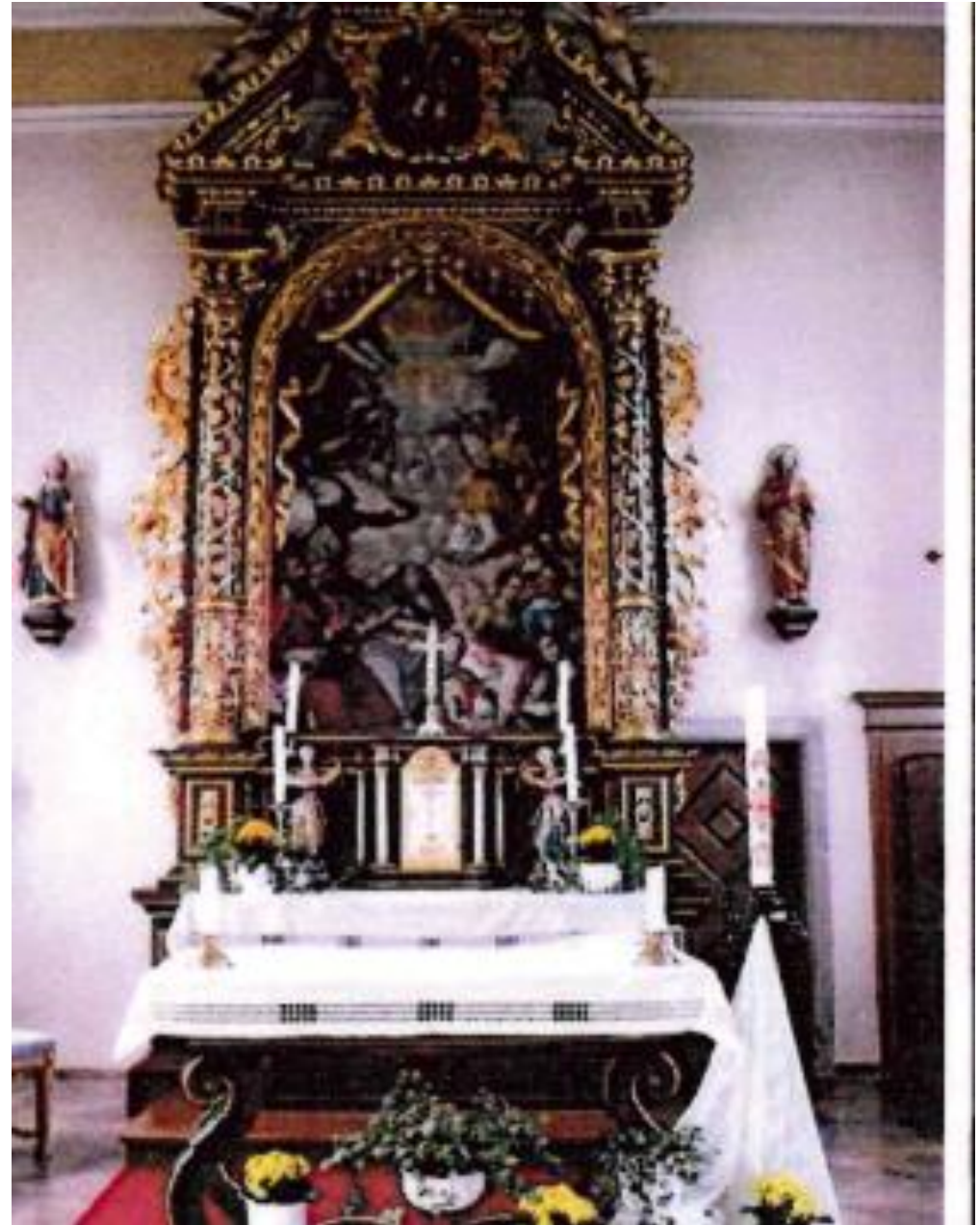

Raumschale wird gereinigt
beschädigte Bereiche
stabilisiert. Neuer Anstrich
ergibt wieder die ehemalige
Farbigkeit



Anstriche und alte Putzschichten wurden vom Restaurator im Detail untersucht



Die schönen
Stuckdekorationen bleiben
erhalten



Salzgeschädigte Bereiche
erhalten einen neuen Kalkputz



Ausstattung und Kunstwerke
Altaraufsatz Ende 17. Jh.



St. Josef mit Jesuskind
Neubarock



Figurengruppe Abendmahl

16. Jahrhundert



Kreuz mit Christuscorpus

Barock



Tafelbild Bischof
Anfang 16. Jahrhundert



Barocke Kreuzwegstationen



Christus an der Geißelsäule
1739



Figurengruppe Pieta auf Konsole
19. Jahrhundert neugotisch

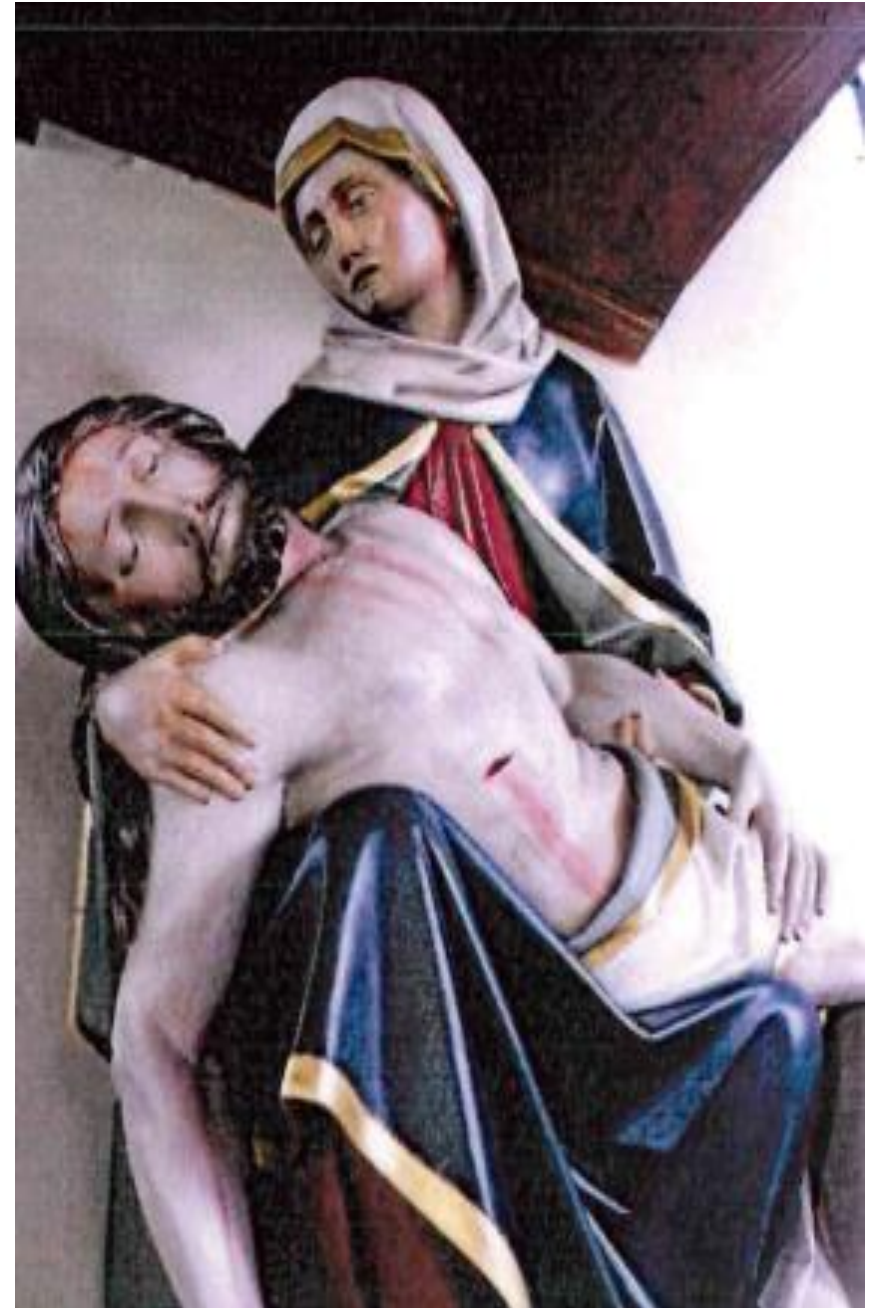

Photovoltaikanlage

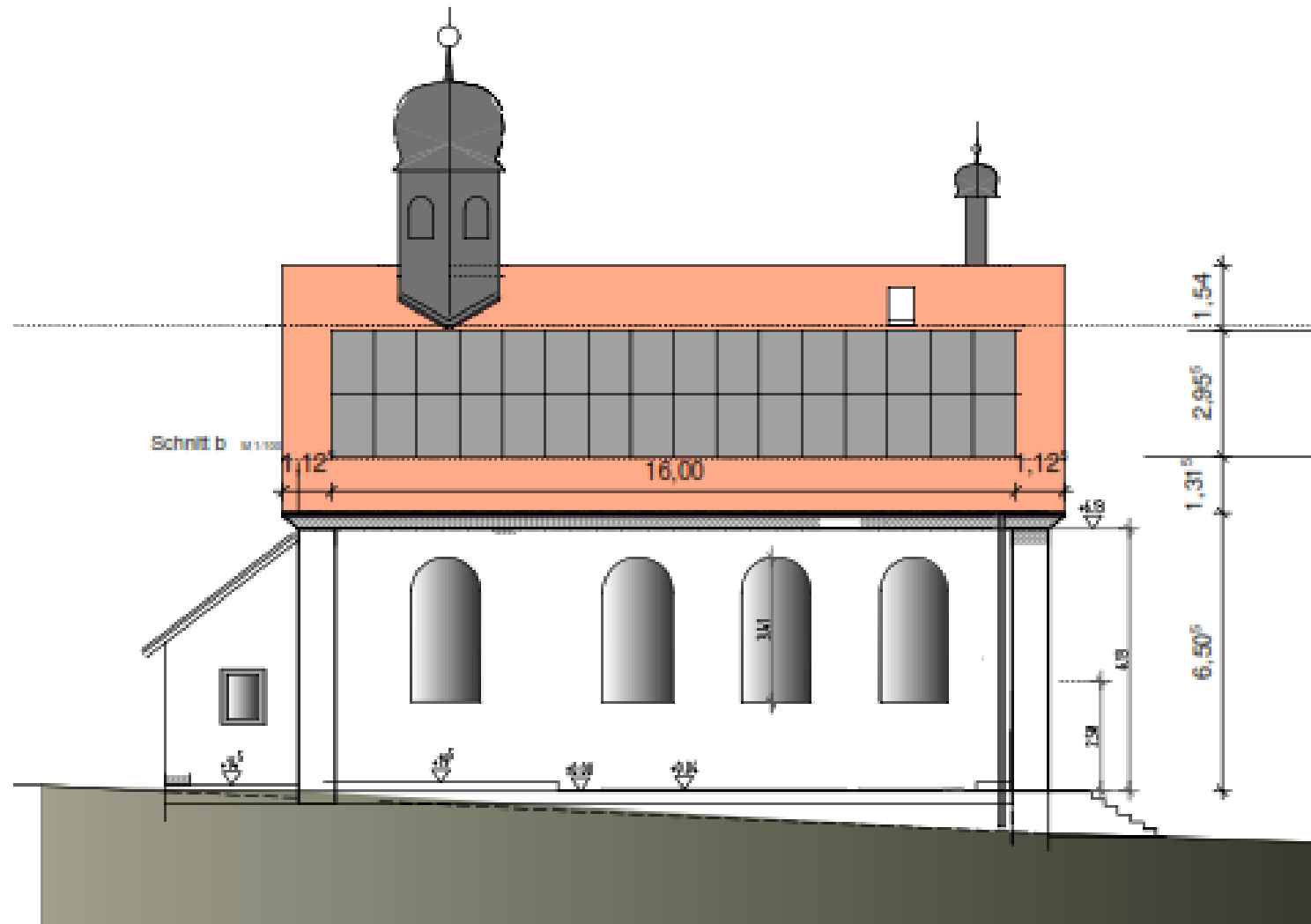

Kennziffern Photovoltaikanlage

- 34 Solarmodule mit einer Leistung von 12,58 Kwpeak
- 15 % Eigenverbrauch
- 85 % Einspeisung in das Netz
- 12580 kWh/Jahr Strom
- Kosten 09.03.2021: 16467 €
- Entscheidung über Wirtschaftlichkeit und Betreuung steht noch aus

Abschluss

- Dank für das Kommen und Ihr Interesse
- Wir freuen uns auf die Diskussion und Ihre Anregungen
- Was können Sie sonst noch tun?
Spenden wären schön. Unser Spendenkonto:
- DE95 6509 3020 0084 5000 00 Volksbank Bad Saulgau
oder
- DE18 6535 1050 0000 7008 50 KSK Sigmaringen